

MARCA	DFSK
Modelo	C-31 PICK-UP GRUA AUTOCARGANTE
Versión	Cabina simple
Categoría	N1

DIMENSIONES Y PESOS

Largo (mm)	4.730
Ancho (mm)	1.755
Alto (mm)	1.960
Distancia entre ejes (mm)	3.050
Vía delantera / posterior (mm)	1.410/1.410
DIMENSIONES INTERIORES ZONA CARGA	
Largo (mm)	2.900
Ancho (mm)	1.540
Alto (mm)	370
Asientos	2
Puertas	2
Peso Neto Registrado Aduanas (Balanza Kg)	1550
M.M.A	2.295
Carga útil (Kg)	748
Radio mínimo de giro (m)	5.5
Máxima gradiente de trabajo (%)	30%

MOTOR

Modelo	DK15
Cilindrada (cc.)	1.499
Número de cilindros	4 cilindros
Tipo de alimentación	Inyección electrónica
Norma de emisión	Euro 6
Potencia (Nm/RPM)	75kW(100HP)/6000
Combustible	Gasolina
Capacidad depósito de combustible (L)	55
Velocidad máxima (KPH)	135

CHASIS

Transmisión	Mecánica 5 cambios + 1 reversa
Sistema de frenos	Hidráulico doble circuito
Tracción	Posterior
Suspensión delantera	McPherson independiente
Suspensión posterior	Ballestas
Neumáticos	175/70R14
Número de neumáticos	4



**NUEVA
SERIE C³¹**



MAYOR CAPACIDAD, VOLUMEN Y TAMANO

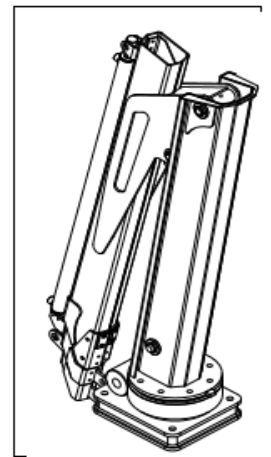
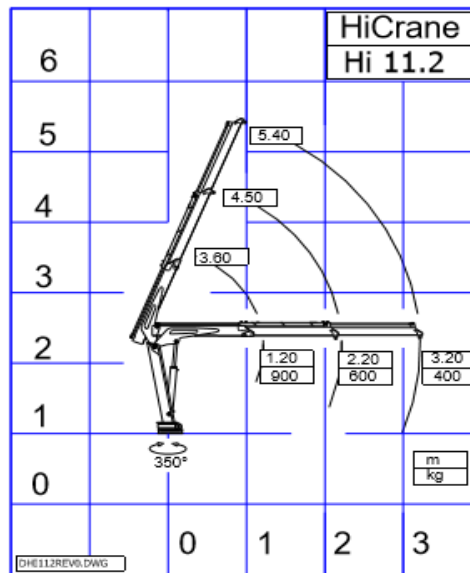

CAPACIDAD DE ELEVACION	1.2	T m
ALCANCE HORIZONTAL	3.20	m
ALCANCE VERTICAL	5.40	m
GIRO HIDRAULICO	350	°
CAPACIDAD BOMBA	6	l/min
PRESSION MAXIMA DE TRABAJO	20	MPa
PESO GRUA STANDARD	160	kg

DISTRIBUIDOR DE TRES ELEMENTOS
N.2 EXTENSION HIDRAULICA
GIRO MEDIANTE CORONA SIN FIN
DISPOSITIVOS DE SEGURIDAD
COLOR : LIME HICRANE
CONFORME NORMA EUROPEA : EN 12999

ACCESOIROS
BASE CON N.1 ESTABILIZADOR HIDRAULICO
MINI CENTRAL :12 VOLT